

FAN-28

ODSÁVACÍ VENTILÁTOR

FAN-28 je nástěnný ventilátor k odsávacím ramenům T-Flex, T-Flex/CW, Flex a UltraFlex s filtrací nebo bez ní. Vyžaduje samostatnou montážní konzoli.



POUŽITÍ

FAN-28 je určen k použití při následujících aplikacích:

- MIG-MAG/GMAW svařování
- TIG svařování
- FCAW svařování
- elektroodové/MMAW svařování



Ventilátor FAN-28 nepoužívejte pro následující aplikace nebo v případech:

- obloukové drážkování
- laserové řezání hliníku
- odsávání agresivního kouře a plynů (např. kyselin, zásad, pájecích past s obsahem lithia)
- odsávání horkých plynů (více než 45°C/113°F nepřetržitě)
- broušení hliníku a magnézia
- plamenné žhání
- odsávání cementu, dřevěného prachu, pilin atd.
- sání cigaret, doutníků zaolejovaných tkanin a jiných hořících částic, předmětů a kyselin
- výbušné prostředí nebo výbušné látky/plyny



SPECIFIKACE

■ Rozměry a vlastnosti

Materiál krytu	polypropylen
Barva:	<ul style="list-style-type: none"> • Kryt • Motor
	<ul style="list-style-type: none"> • šedivá RAL 7024 • černá RAL 9005
Vstupní průměr	Ø 200 mm (Ø 7.87 in.)
Výstupní průměr	Ø 160 mm (Ø 6.30 in.)
Hmotnost	15 kg (33 lbs.)

■ Výkon

Typ ventilátoru	radiální
Max. proudění vzduchu	2400 m ³ /h (1413 CFM)
Rychlost	2800 rpm
Hlučnost	69 dB(A) podle ISO 3746

■ Elektrické údaje

Příkon	0,75 kW (1 HP)
--------	----------------

Dostupná napětí	115V/1~/50Hz; 230V/1~/50Hz; 230V/3~/50Hz; 400V/3~/50Hz; 230V/1~/60Hz; 230V/3~/60Hz; 400V/3~/60Hz
Max. počet start/stop	30 za hodinu
Třída izolace	F
Stupeň krytí	IP 55
■ Okolní podmínky	
Provozní teplota:	<ul style="list-style-type: none"> • Min. • Nom. • Max.
	<ul style="list-style-type: none"> • 5°C (41°F) • 20°C (68°F) • 45°C (113°F)
Max. relativní vlhkost	80%
Venkovní použití	ne
Skladovací podmínky	<ul style="list-style-type: none"> • 5-45°C (41-113°F) • relativní vlhkost max. 80%

■ Kombinace produktů

T-Flex	teleskopické odsávací rameno
T-Flex/CW	teleskopické odsávací rameno
Flex-2/3/4	flexibilní odsávací rameno
UltraFlex-3/4	flexibilní odsávací rameno
TNB/NMB	nástěnná montážní konzole

■ Příslušenství

SAS-160	tlumič; snížení hluku o 5 dB(A)
Motorový jistič:	FAN-28:
<ul style="list-style-type: none"> • MPS 10.0-16.0 A • MPS 4.0-6.3 A • MPS 2.5-4.0 A • MPS 1.6-2.5 A 	<ul style="list-style-type: none"> • 115V/1~/50Hz • 230V/1~/50Hz • 230V/3~/50Hz • 400V/3~/50Hz
Tepelné relé:	FAN-28:
<ul style="list-style-type: none"> • NTR 10.0 -14.0 A • NTR 4.0-6.3 A • NTR 3.0-4.7 A • NTR 1.7-2.4 A 	<ul style="list-style-type: none"> • 115V/1~/50Hz • 230V/1~/50Hz • 230V/3~/50Hz • 400V/3~/50Hz

■ Obsah dodání

Ventilátor - Hardware

Informace pro objednání

Article numbers:	<ul style="list-style-type: none"> • FAN-28 115V/1~/50Hz • FAN-28 230V/1~/50Hz • FAN-28 230V/3~/50Hz • FAN-28 400V/3~/50Hz • FAN-28 230V/1~/60Hz • FAN-28 230V/3~/60Hz • FAN-28 400V/3~/60Hz
------------------	---

Počet/balení	1
--------------	---

Přepravní údaje

Hmotnost	18 kg (39.7 lbs.)
Rozměry balení	
Max. počet/paleta	10
Harmonizovaný celní kód	8414.5940.90
Země původu	Holandsko

CERTIFIKÁTY/OSVĚDČENÍ



Nařízení EU 2002/95/EC
(RoHS) (platné od 7/2006)

VLASTNOSTI

Radiální oběžné kolo

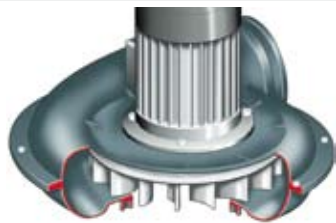

ROZMĚRY

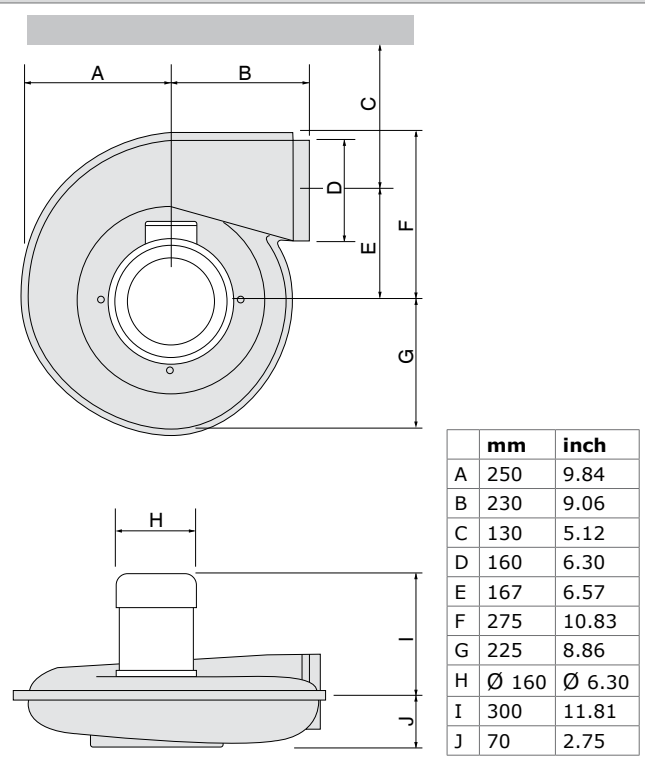

KŘIVKA VENTILÁTORU

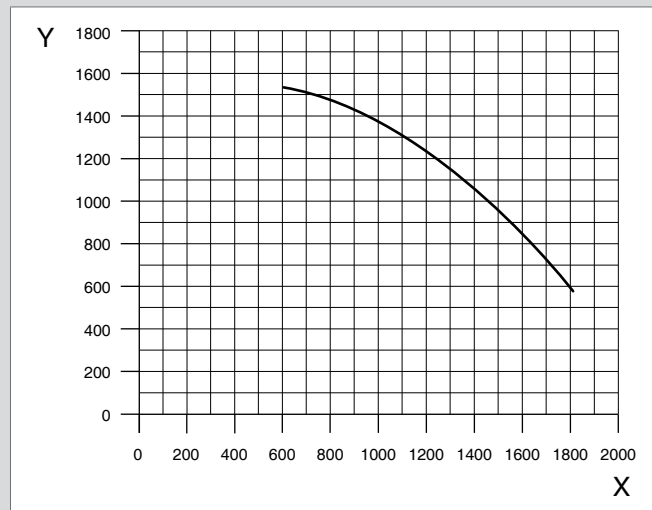

X = Proudění vzduchu (m³/h)

Y = Statický tlak (Pa)

Produkt

FAN-28

Č. produktu

viz. informace pro objednání

Kategorie

odsávací ventilátory

Verze

030811/C